



BRUSSEL PLAATSELIJKE BESTUREN
GEWESTELIJKE OVERHEIDSDIENST BRUSSEL

Aan de Dames en Heren Burgemeesters en schepenen van het Brussels Hoofdstedelijk Gewest

CONTACT Christine Van Liedekerke
T +32 02/800.32.28
F +32 02/800.38.00
cvanliedekerke@gob.brussels

ONZE REF. 2988918941

UW REF. Omzendbrief PBM



BETREFT Gemeenteraadsverkiezingen van 14 oktober 2018 - Aanbevelingen om de toegang van personen met beperkte mobiliteit (PBM) tot de stembureaus te vergemakkelijken en om hun hiervoor de nodige bijstand te verlenen.

BIJLAGEN 1 omzendbrief

BRUSSEL 20-07-2018

Geachte Dames en Heren Burgemeesters en schepenen,

Op 14 oktober aanstaande vinden de gemeenteraadsverkiezingen plaats. Bij deze gelegenheid vraag ik uw aandacht voor het probleem van de toegankelijkheid tot de stembureaus. Voorafgaandelijk bedank ik de gemeentebesturen die reeds vele jaren belangrijke inspanningen doen om de toegankelijkheid van deze lokalen te verbeteren. Personen met beperkte mobiliteit kunnen diverse moeilijkheden ondervinden, die de daadwerkelijke uitoefening van hun stemrecht verhinderen. Personen met een handicap of ouderen worden soms geconfronteerd met onpraktische stemgebouwen die het stemmen niet eenvoudig maken. Het verlies of de vermindering van de functionele vaardigheid van een persoon kan in zekere mate opgevangen worden door hulpmiddelen die dagelijks gebruikt worden (rolstoel, geleidehond, witte stok,...). Toch is het essentieel dat de omgeving van stembureaus aangepast wordt om deze personen zelf als kiezer te laten participeren. Hiertoe vindt u in bijlage een document met een reeks aanbevelingen teneinde zoveel mogelijk kiezers actief en autonoom deel te laten nemen aan de uitvoering van dit democratisch proces. De doelstelling bestaat erin door bijgaande praktische adviezen alle personen met beperkte mobiliteit de mogelijkheid te bieden zich zonder problemen naar het stemhokje te begeven om daar hun stemrecht uit te oefenen.

Ik bedank u voor het gevolg dat u aan dit rondschrijven zal geven.

De Minister-President,

Rudolf VERVOORT

Kruidtuinlaan 20 • 1035 Brussel
T +32 (0)2 204 21 11 • F +32 (0)2 800 38 00

plaatselijke-besturen@gob.irisnet.be
www.gob.irisnet.be/plaatselijke-besturen

**Toegankelijkheid tot de stembureaus voor personen met
beperkte mobiliteit**

Praktische aanbevelingen aan de gemeenten

Gemeenteraadsverkiezingen 14 oktober 2018

Inhoud

1. Inleiding	3
2. Geldende reglementering	3
3. Aanbevelingen	3
3.1. Personen met een motorische handicap	4
a) Parkeerplaats	
b) Omloop buiten	
c) Ingang en omloop binnen	
d) Stembureau	
3.2. Personen met een visuele handicap	6
a) Omloop binnen en buiten	
b) Herkenningstekens	
c) Stemhokje	
3.3. Personen met een gehoorstoornis	7
3.4. Personen die moeilijk van begrip zijn	7

1. Inleiding

Het is van essentieel belang voor de burger om zijn keuzes te kunnen uitdrukken en om ten volle aan het democratische leven van zijn land deel te nemen. Toch ondervinden sommige personen met beperkte mobiliteit momenteel soms nog moeilijkheden om zich naar de stembus te begeven en om aan de verkiezingen deel te nemen, aangezien de stemhokjes niet altijd toegankelijk gemaakt worden. De gangen zijn soms te smal, de stembussen worden soms te hoog geplaatst...

Het is de taak van de gemeenten om de nodige initiatieven te nemen teneinde de toegankelijkheid van de stembureaus te verbeteren. Om dat te doen, bestaan er doeltreffende hulpmiddelen en zijn er verenigingen die u advies kunnen geven. Deze omzendbrief heeft als doel u te herinneren aan de reglementering die ter zake van toepassing is, maar eveneens om u praktische aanbevelingen te geven zodat personen met beperkte mobiliteit de mogelijkheid krijgen zelf deel te nemen aan het democratisch verkiezingproces.

U heeft zeker reeds aanpassingen gedaan voor gehandicapte personen (parkeerplaatsen voor gehandicapte personen, aangepaste toiletten...) in uw gemeente. Toch wens ik eraan te herinneren dat er verschillende types van handicap bestaan (en niet enkel rolstoelgebruikers) en dat deze niet allemaal dezelfde noden en aanpassingen vereisen.

2. Geldende reglementering

Krachtens het ministerieel besluit van 6 mei 1980, tot wijziging van het ministerieel besluit van 10 augustus 1894 betreffende de kiestoestellen (Belgisch Staatsblad van 15 mei 1980) moet, in elk gebouw waar één of meer stembureaus geïnstalleerd zijn, per 5 stembureaus ten minste één speciaal stemhokje voorzien worden dat speciaal ingericht is voor gehandicapte kiezers. Dit besluit geeft gedetailleerd de technische specificaties weer waaraan de stemhokjes moeten voldoen.

De kiezer die gebruik wenst te maken van dit aangepast stemhokje richt zijn verzoek tot de voorzitter van het bureau.

De voorzitter van het stembureau waarin de mindervalide kiezer ingeschreven is, schrapt de kiezer van de kiezerslijst en vermeldt naast zijn naam het bureau waarin hij stemt. Een aangewezen bijzitter of getuige begeleidt de kiezer naar het stembureau met aangepast stemhokje. De voorzitter van het stembureau met het stemhokje voor mindervaliden voegt de naam van de kiezer toe op de aanstippingslijsten en op het formulier van de toegevoegde kiezers (formulier R6). Hij geeft hem de chipkaart en laat hem stemmen.

In een stembureau kan de voorzitter van het bureau de kiezer, die zich tengevolge van een handicap in de onmogelijkheid bevindt om zich alleen naar het stemhokje te begeven of zelf zijn stem uit te brengen, de toestemming geven om zich door iemand te laten begeleiden of bijstaan (artikel 37 van het Brussels Gemeentelijk Kieswetboek).

Op te merken valt dat de keuze van de persoon die gevraagd wordt om deze rol uit te oefenen volledig vrij is, de voorzitter mag hieromtrent geen enkele druk uitoefenen op de kiezer.

In een elektronisch stembureau, kan de kiezer die specifiek moeilijkheden ondervindt bij het uitbrengen van zijn stem door het gebruik van een stemcomputer, zich tevens laten bijstaan door de voorzitter of door een door hem aangewezen ander lid van het bureau (artikel 18 van de ordonnantie van 12 juli 2012 houdende de organisatie van de elektronisch stemming voor de gemeenteraadsverkiezingen).

De toegankelijkheid van het gebouw waar de verkiezingen worden georganiseerd moet ook voor gehandicapten voldoende zijn. Het aanbrengen van gereserveerde parkeerplaatsen kan daarbij helpen.

De gemeenten zijn volledig verantwoordelijk voor de inrichting en de toegankelijkheid van de stembureaus.

Ik dank u voor de reeds geleverde inspanningen en vragen u om de maatregelen die u daartoe ter gelegenheid van de aanstaande verkiezing van 14 oktober reeds getroffen hebt, indien mogelijk te versterken, namelijk door rekening te houden met de hieronder vermelde aanbevelingen.

3. Aanbevelingen

De gemeente is verantwoordelijk voor de keuze van de plaatsen waar de stembureaus ingericht zullen worden. Het is belangrijk dat uw keuze zich laat leiden door het nemen van plaatsen die het best toegankelijk zijn voor de personen met beperkte mobiliteit. De ervaring van de vorige jaren toont echter de moeilijkheden aan die sommige gehandicapte kiezers soms ondervinden om toegang tot de stembureaus

te krijgen. Daarom vestig ik uw aandacht op de volgende punten om aan zo veel mogelijk mensen de mogelijkheid te bieden om actief en zonder belemmeringen deel te nemen aan de verkiezingen van 14 oktober 2018.

3.1. Personen met een motorische handicap

De personen met een motorische handicap zijn de personen die zich verplaatsen met een manuele of elektrische rolstoel, met krukken of wandelstokken of de personen die snel vermoeid zijn. Deze categorie omvat dus veel personen, onder andere de ouderen.

a) Parkeerplaats

Dicht bij de ingang van het stembureau dienen parkeerplaatsen voorzien te worden die voorbehouden zijn voor gehandicapte personen. Deze voldoen aan de volgende voorschriften:

- Voorbehouden worden met het officiële bord E9a + aanvulling (logo van rolstoel) ;
- Groot genoeg zijn (3,30 m breed voor naast elkaar liggende parkeerstroken ; 6 m lang voor achter elkaar liggende parkeerstroken) ;
- Afgetekend worden op de grond ;
- Aangelegd worden op een platte en niet-losse ondergrond (geen grind, geen oude betegeling...);
- Aangelegd worden op een niet-gladde vloerbedekking;
- Onder toezicht staan om verkeerd parkeren te vermijden in geval van grote toestroom.

Het is belangrijk dat wanneer iemand zijn wagen parkeert op een parkeerplaats die voorbehouden is voor mindervaliden, de persoon die zich in een rolstoel bevindt de stoep gemakkelijk kan bereiken, d.w.z. zonder trappen te moeten nemen.

Drie oplossingen zijn mogelijk :

- De stoep afbuigen in de buurt van de parkeerplaatsen die voorbehouden zijn voor personen met beperkte mobiliteit ;
- Deze parkeerplaatsen verhogen opdat ze hetzelfde niveau bereiken dan de stoep. Zo maken ze het mogelijk voor de persoon om uit zijn wagen te komen op het niveau van de stoep en om zijn weg verder te zetten nadat hij in zijn rolstoel is gaan zitten.
- Het voorzien van een drempelplaat met een totale lengte van 7 m (en niet 6 m).

b) Omloop buiten

Het is belangrijk om ervoor te zorgen dat de weg tussen de parkeerplaats en het stembureau gemakkelijk af te leggen is. Er zal inzonderheid op volgende punten gelet worden:

- Er bevindt zich geen enkele trap op de weg. Indien er een aanwezig is, dient een hellend vlak aangelegd te worden, dat niet glad is en 120 cm breed is, en aan volgende voorschriften beantwoordt :
 - o maximaal 5% voor een maximale lengte van 10 meter (in lengterichting) en een maximale helling van 2% (in dwarsrichting);
 - o volgende hellingen worden enkel geaccepteerd bij een technische onmogelijkheid:
 - maximaal 7% voor een maximale lengte van 5 meter (in lengterichting) en een maximale helling van 2% (in dwarsrichting);
 - maximaal 8% voor een maximale lengte van de 2 meter (in lengterichting) en een maximale helling van 2% (in dwarsrichting);
 - maximaal 12% voor een maximale lengte van de 50 cm (in lengterichting) en een maximale helling van 2% (in dwarsrichting).
- De hellende vlakken moeten over de gehele lengte beveiligd worden met rechtopstaande randen van 5 cm (om te vermijden dat een rolstoel van het vlak af rijdt);
- Als het om vaste hellende vlakken gaat, moet een horizontaal rustvlak van 150 cm voorzien worden aan de uiteinden van het hellende vlak. Als het om tijdelijke hellingen gaat, dient een horizontaal rustvlak tevens voorzien worden aan de uiteinden van het hellend vlak. In dat geval mag de lengte van het vlak 120 cm meten;
- Als het om vaste hellingen gaat, dient een dubbele leuning op 75 cm en op 90 cm van de grond

geïnstalleerd worden aan beide kanten van het hellend vlak en van het rustvlak.

- Het wegooppervlak is stabiel, niet beweeglijk, niet glad en zonder hindernissen voor wielen. Bijvoorbeeld : asfalt, klinkers, glad beton, gecompriemd dolomiet.
- De toegangswegen hebben een minimale breedte van 150 cm om een gemakkelijke doorgang mogelijk te maken voor de personen die zich in een rolstoel verplaatsen. Hier en daar mag deze breedte verminderd worden tot 120 cm.

c) Ingang en omloop binnen

Men zal ervoor zorgen dat de ingang deur van het gebouw of van het stembureau aan de volgende eigenschappen voldoet:

- De deur maakt een vrije doorgang mogelijk van 85 cm breed;
- Langs beide kanten wordt een manoeuvreerruimte van 150 cm diameter voorzien buiten de as van de deur;
- Ze wordt door geen enkele drempel voorafgegaan.

De gangen moeten vrijgemaakt worden van hindernissen om voor iedereen een gemakkelijke doorgang mogelijk te maken.

- De breedte van de gangen is minimaal 1,20 m. Geen enkel hindernis mag zich in de verkeersruimte bevinden als de minimale breedte gebruikt wordt;
- Telkens er een manoeuvre uitgevoerd moet worden (voor en na een deur, om toegang te krijgen tot een lift, een voorziening, om van richting te veranderen,...), moet er een manoeuvreerruimte voorzien worden van 150 cm;
- Er mogen geen trapjes of hoogteverschillen aanwezig zijn op de weg, tenzij deze vereffend worden door geschikte hellende vlakken.

d) Stembureau

Een aangepast stemhokje dient aan volgende voorschriften te beantwoorden:

- Voor het stemhokje wordt voorzien in een manoeuvreerruimte van 1,5 m diameter waarin zich geen enkel hinderlijk voorwerp bevindt;
- In het stemhokje wordt voorzien in een manoeuvreerruimte met een diameter van 1,5 m (zowel om het stemgeheim te waarborgen als om genoeg ruimte te laten voor een eventuele begeleider);
- De bovenkant van het tafelblad, waarop de stembiljetten gelegd zijn of waarop het computerscherm zich bevindt, moet op 80 cm van de grond geplaatst worden en moet een breedte hebben van 1m en een diepte van 60 cm;
- De ruimte onder het tafelblad, met een hoogte van 75 cm, moet vrij blijven om het voor de personen in een rolstoel mogelijk te maken om goed te zitten;
- Er zal een stoel ter beschikking gesteld worden van de personen die zich niet in een rolstoel bevinden. Eenmaal de stemming verricht werd, moet deze stoel uit het stemhokje verwijderd worden. Deze stoel zal aan mensen met een kleine gestalte de mogelijkheid bieden om ter hoogte van het tafelblad of het scherm te komen.

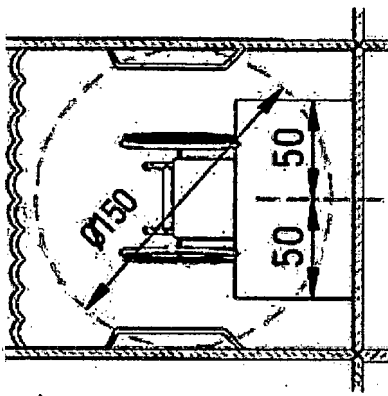

- De stembussen en het stemmaterieel moeten zo geplaatst worden dat ze de doorgang en het gebruik van de inrichtingen niet bemoeilijken voor de personen die motorisch beperkt zijn.
- Er is rotatie-as met een diameter van 150 cm vóór de stembussen en voor de tafel van de voorzitter en de bijzitters;

3.2. Personen met een visuele handicap

a) Omloop binnen en buiten

De omloop moet zowel binnen als buiten zo goed mogelijk vrijgemaakt zijn van eventuele hindernissen. Als er op de grond hindernissen of uitsteeksels aanwezig zijn, moeten deze duidelijk aangeduid worden door middel van gekleurde streken om elk risico op botsingen te vermijden.

Bovendien moeten hangende obstakels die meer dan 20 cm uit de muur steken verlengd worden tot de grond opdat ze opgemerkt kunnen worden door iemand die een witte stok gebruikt.

b) Herkenningstekens

De signalisatie op de plaats van de verkiezing moet leesbaar en zichtbaar zijn voor slechtziende personen. Daarom moet deze aan volgende voorwaarden voldoen:

- Het lettertype moet eenvoudig en niet vloeiend zijn (de letters kleven niet aan elkaar);
- De grootte van het lettertype (het voorkeurllettertype is Verdana of Arial) moet aangepast zijn aan de leescontext :
 - Minder dan 1m : Minimum lettergrootte van 8mm tot 1 cm. De tekst wordt ontcijferd vanuit een goed geplaatste zone ; de persoon bevindt zich zeer dicht bij de tekst.
 - +/-1m : Minimum lettergrootte van 2 cm. De informatie moet gelezen worden op een groter oppervlak dat men van verder bekijkt. De persoon bevindt zich op een afstand van ongeveer een meter.
 - +/-3m : Minimum lettergrootte van 4 cm. Deze afstand komt bijvoorbeeld overeen met de richtingen binnen een gebouw.
 - +/- 15m : Minimum lettergrootte van 7,5 cm. De informatie is bedoeld om de persoon te waarschuwen of om zijn aandacht te trekken van op grote afstand (sportcomplexen, bewegwijzering buiten, ...).
- Er is voldoende afstand tussen de woorden ;
- De achtergrond is mat en weerspiegelt het licht niet.

Men zal er eveneens voor zorgen dat, bijvoorbeeld aan de ingang van het stembureau, duidelijke stemonderrichtingen en eventueel pictogrammen worden gelegd.

c) Stemhokje

Personen met een visuele handicap gebruiken het aangepaste stemhokje niet, tenzij ze begeleid worden. De belichting moet dus in alle stemhokjes voldoende zijn. Er mag geen enkele schaduw op het tafelblad vallen.

Er wordt eveneens aangeraden om in elk bureau een vergrootglas ter beschikking van deze personen te stellen.

3.3. Personen met een gehoorstoornis

De signalisatie is essentieel voor personen met een gehoorgebrek, aangezien zij moeilijkheden hebben met communicatie. Deze moet eenvoudig en doorlopend zijn en op strategische plaatsen aangebracht worden.

3.4. Personen die moeilijk van begrip zijn

Veel licht mentaal gehandicapte personen hebben eveneens moeilijkheden om zich te oriënteren in de ruimte. De signalisatie moet dus duidelijk zijn (één enkele boodschap per paneel), coherent zijn en doorlopen over de hele kiesruimte. Gebruik indien mogelijk pictogrammen in plaats van tekst, aangezien deze gemakkelijker te begrijpen zijn.

Op dezelfde manier is het nuttig voor de personen met moeilijkheden van begrip om de tekstuele onderrichtingen in "gemakkelijk te lezen" taal op te stellen, d.w.z. in simpele verwoordingen en gemakkelijk te begrijpen.